

Comprobación de un Optoacoplador midiendo Resistencia con un Polímetro Digital y una Pila de 1,5 V

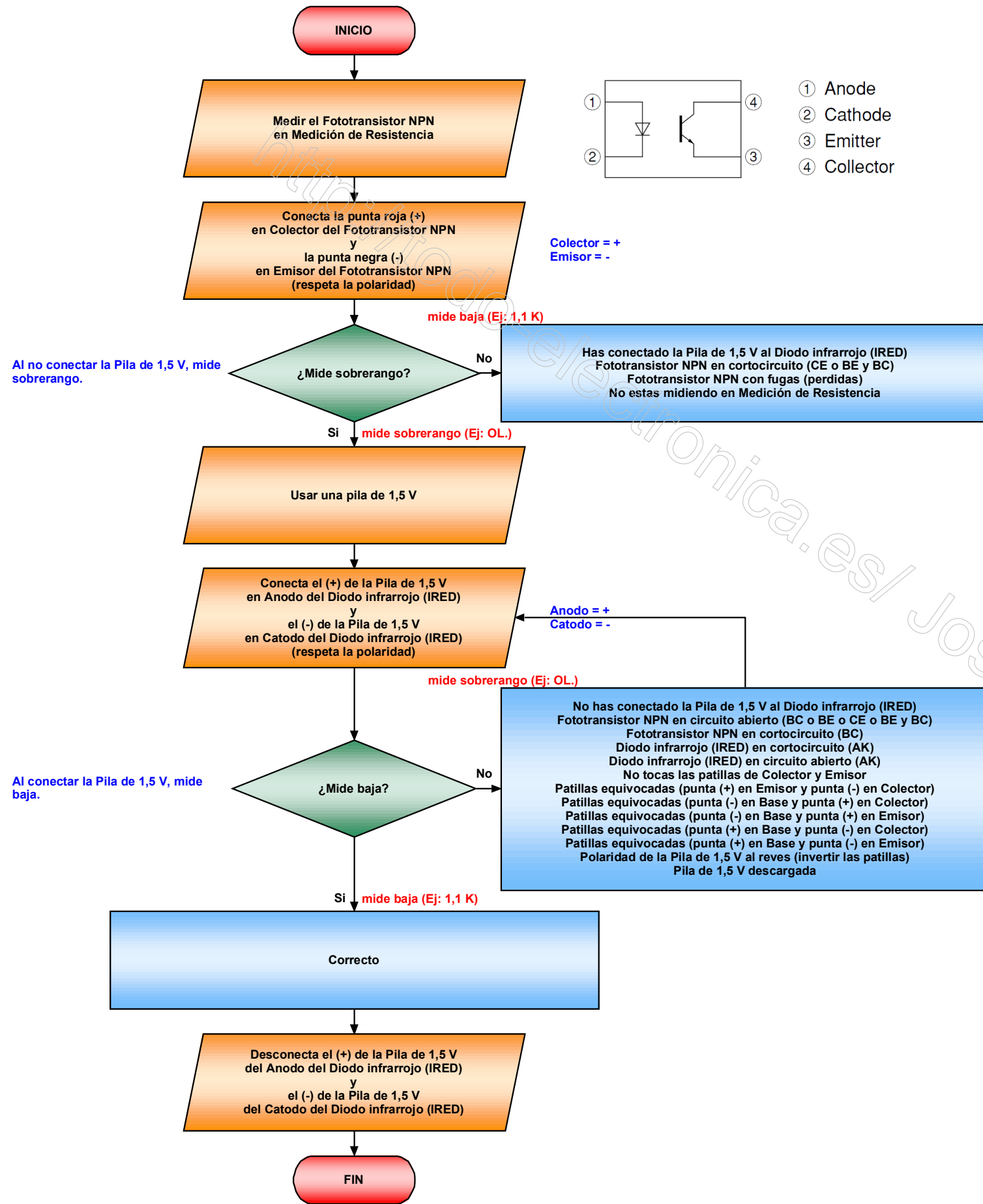

Al no conectar la Pila de 1,5 V, mide sobrerango.

Al conectar la Pila de 1,5 V, mide baja.

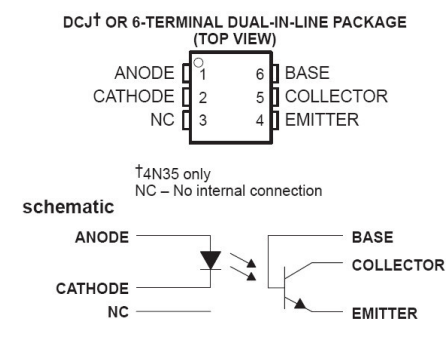
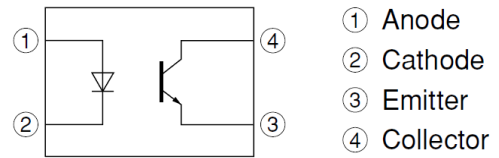

En Medición de Resistencia el sobrerango es indicado por un 1. a la izquierda o por OL (overload). Fototransistor NPN con fugas (perdidas) = Excesiva corriente de fuga.

Notas:  
Desconectar la Pila de 1,5 V para evitar que se caliente excesivamente el Diodo infrarrojo (IRED).